

Акустическая кабина LWOP

Инструкция по сборке 2-х и 4-х местной кабины



Комплект поставки.

- Дно (каркас), с лицевой стороны отделано пластиком/фетром – **1 шт.**
- Боковина левая (каркас), с лицевой стороны отделана пластиком/фетром – **1 шт.**
- Боковина правая (каркас), с лицевой стороны отделана пластиком/фетром – **1 шт.**
- Крыша (каркас), с лицевой стороны отделана пластиком/фетром – **1 шт.**
- Задняя стенка (каркас), с лицевой стороны отделана пластиком – **1 шт.**
- Внутренняя панель боковая правая, с лицевой стороны отделана тканью – **1 шт.**
- Внутренняя панель боковая левая, с лицевой стороны отделана тканью – **1 шт.**
- Внутренняя панель потолочная, с лицевой стороны отделана тканью – **1 шт.**
- Внутренняя панель задняя, с лицевой стороны отделана тканью – **2 шт.**
- Диваны – **2 шт.**
- Напольное покрытие (ковровая плитка) – **9-11 плиток.**
- Профиль самоклеящийся для задней стенки (раскладка) – **1 шт.**
- Дверной блок: дверная коробка металлическая (2 стоевые и поперечина), дверное полотно в металлическом профиле со стеклом, дверная ручка, замок, петли – **1 компл.**
- Профиль металлический угловой напольный – **1 шт.**
- Розетка электрическая двойная с комплектом проводов – **1 шт.**
- Светильник светодиодный с трансформатором и комплектом проводов – **1 шт.**
- Вентилятор электрический с комплектом проводов – **4 шт.**
- Вентиляционные решетки – **4 шт.**
- Столешница толщиной 100 мм со встроенной IQ зарядкой – **1 шт.**
- Опоры колёсные – **8 – 10 шт.**
- Ножки мебельные – **8 - 10 шт.**
- Комплект крепежных элементов (болты, шайбы, саморезы) – **1 компл.**

Порядок сборки изделия.

Акустическая кабина поставляется в разобранном виде и состоит из следующих сборных элементов:

1. Дно
2. Крыша
3. Стойка левая
4. Стойка правая
5. Задняя стенка

Крыша



Стойка левая

Задняя стенка

Стойка правая

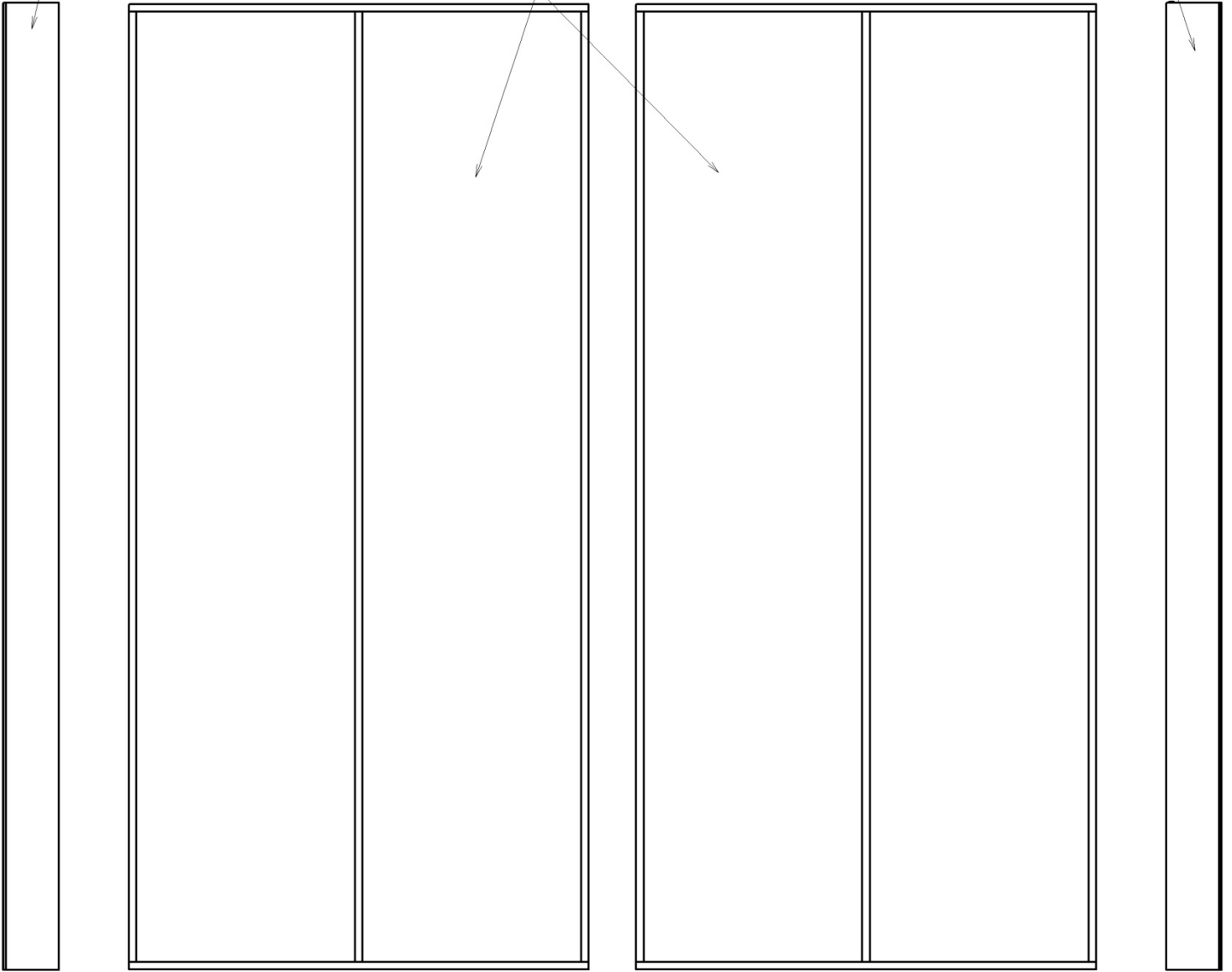

Дно

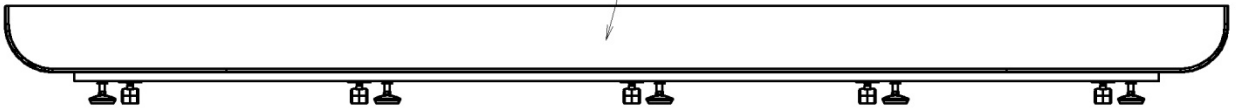

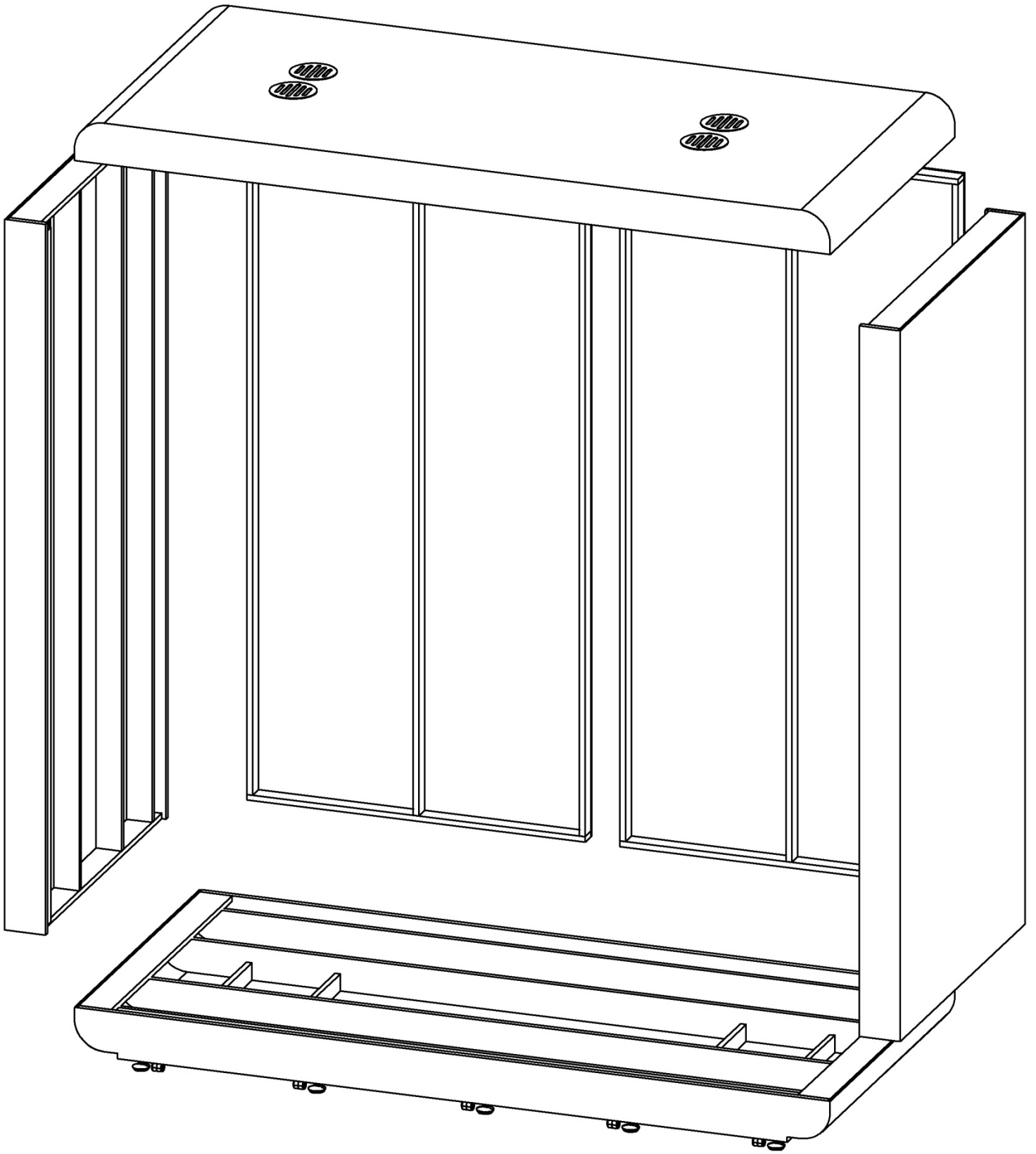

1. Установить мебельные ножки и колёса на дно:



2. Собрать кабину с помощью стяжек межсекционных. Отверстия просверлены уже в готовых полуфабрикатах. Дополнительно скрепить между собой болтом и гайкой М8. ОБЯЗАТЕЛЬНО УСТАНОВИТЬ ШАЙБУ С ДВУХ СТОРОН!!!!
3. Установить кабину в нужном месте и отрегулировать опоры, чтобы кабина не шаталась.
4. Протянуть все провода, по заранее просверленным отверстиям.
5. Установить заднюю стенку, закрепить саморезами 3,5x30 к внутренним боковинам и крыше:

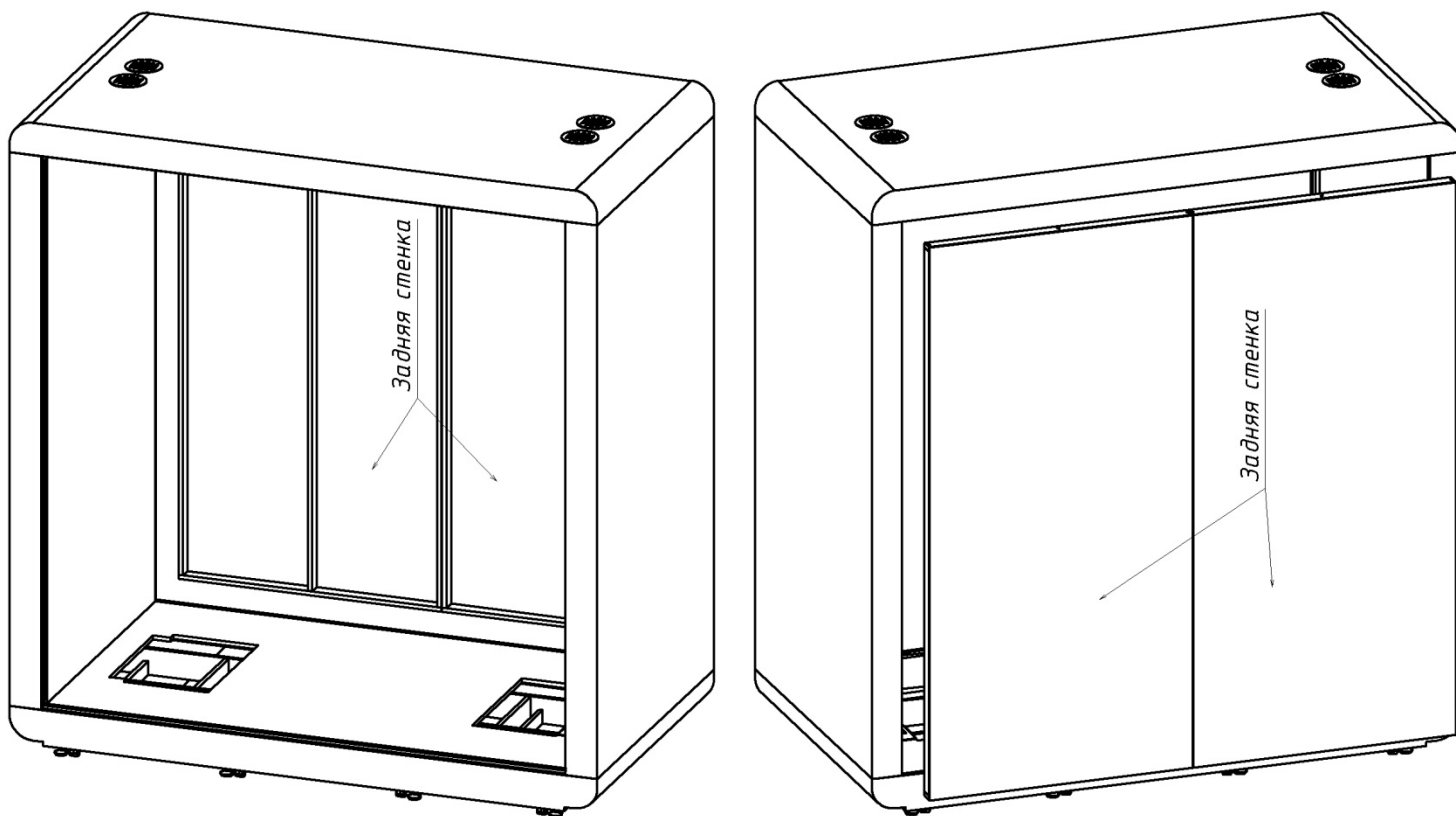

6. Проклеить торцы боковин и крыши панелей монтажным клеем

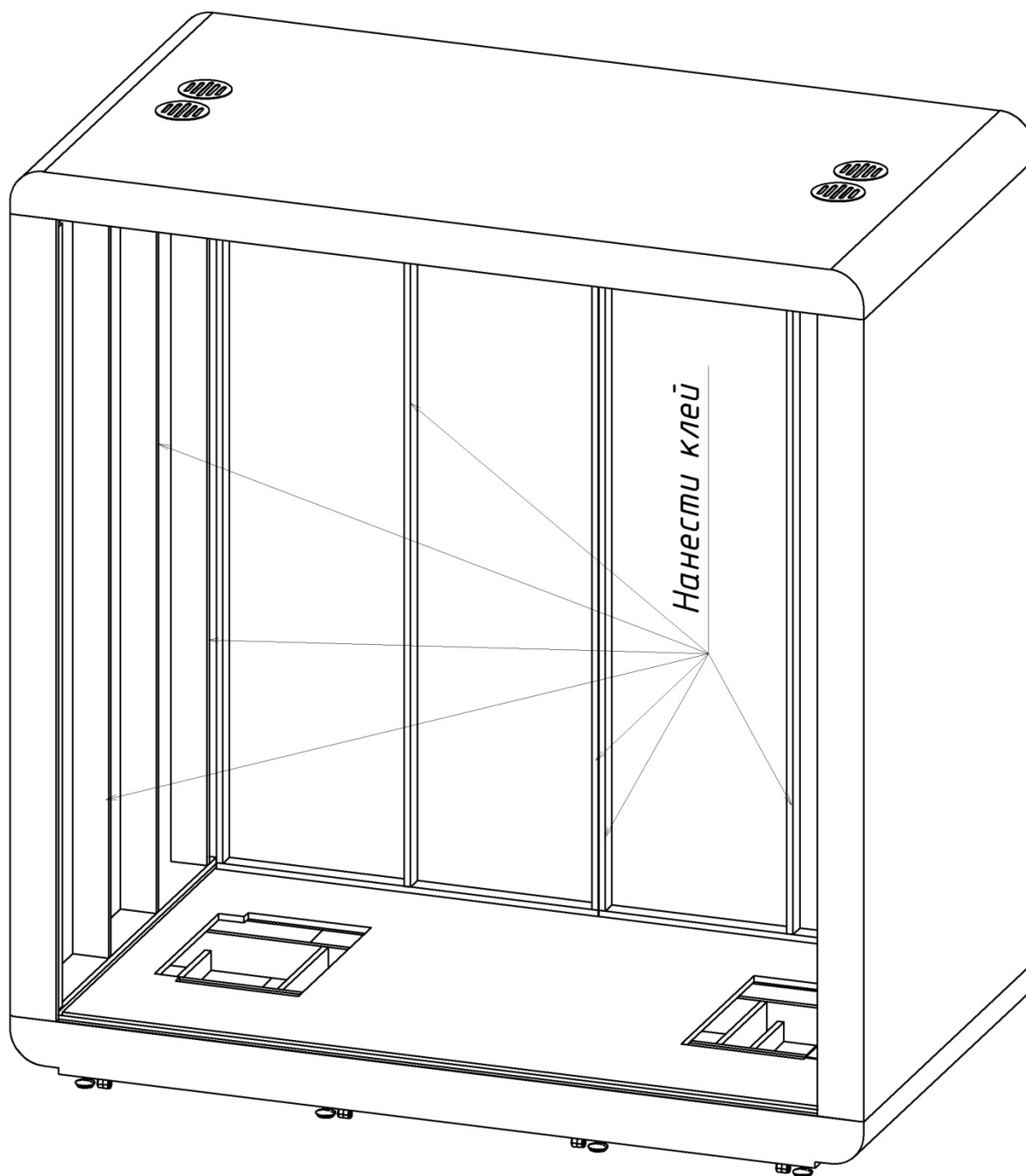

7. Установить внутренние панели: сначала крышу, затем боковые стенки.

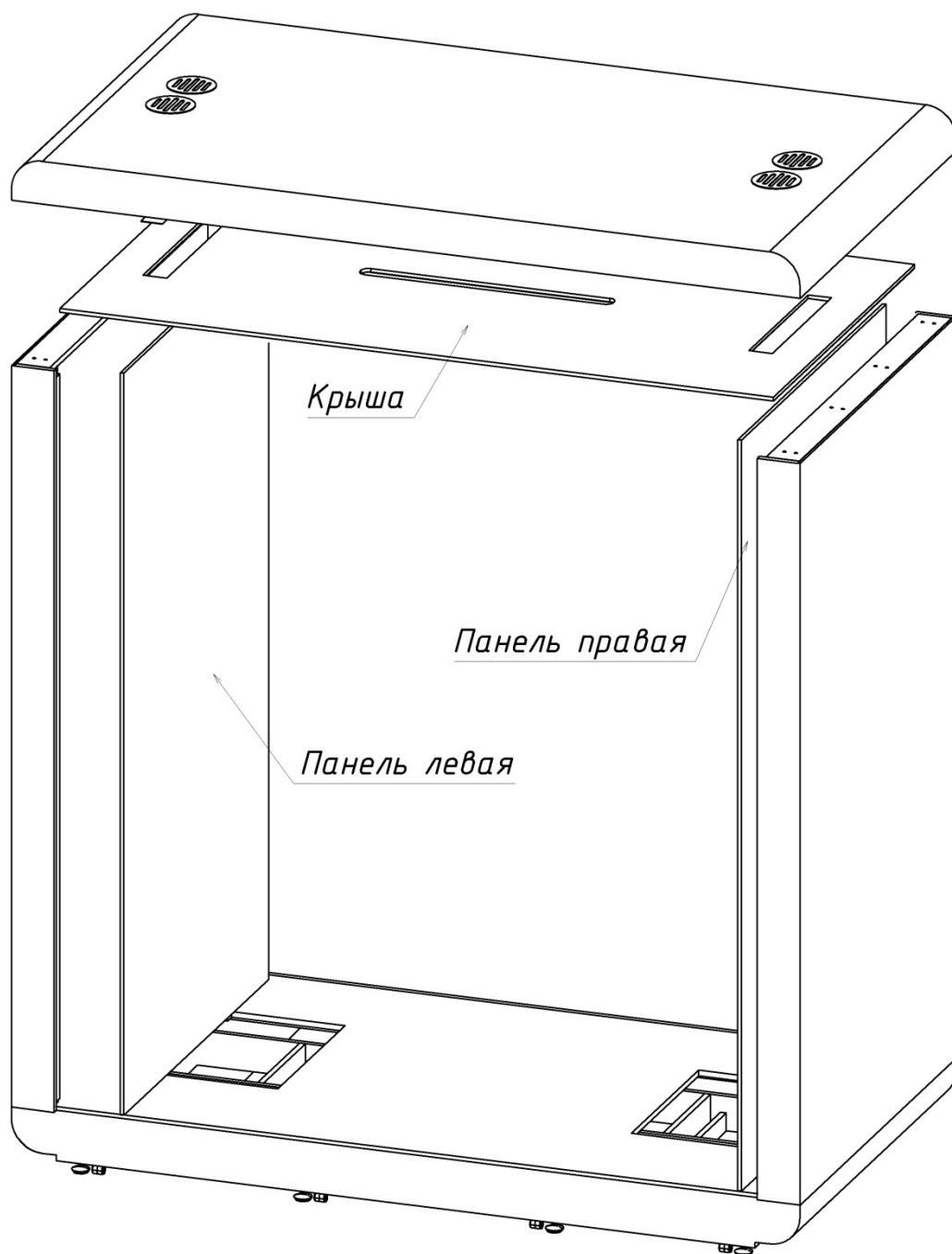

8. Закрепить внутренние панели с помощью Шпилькозабивного пистолета.



9. Установить заднюю внутреннюю стенку:

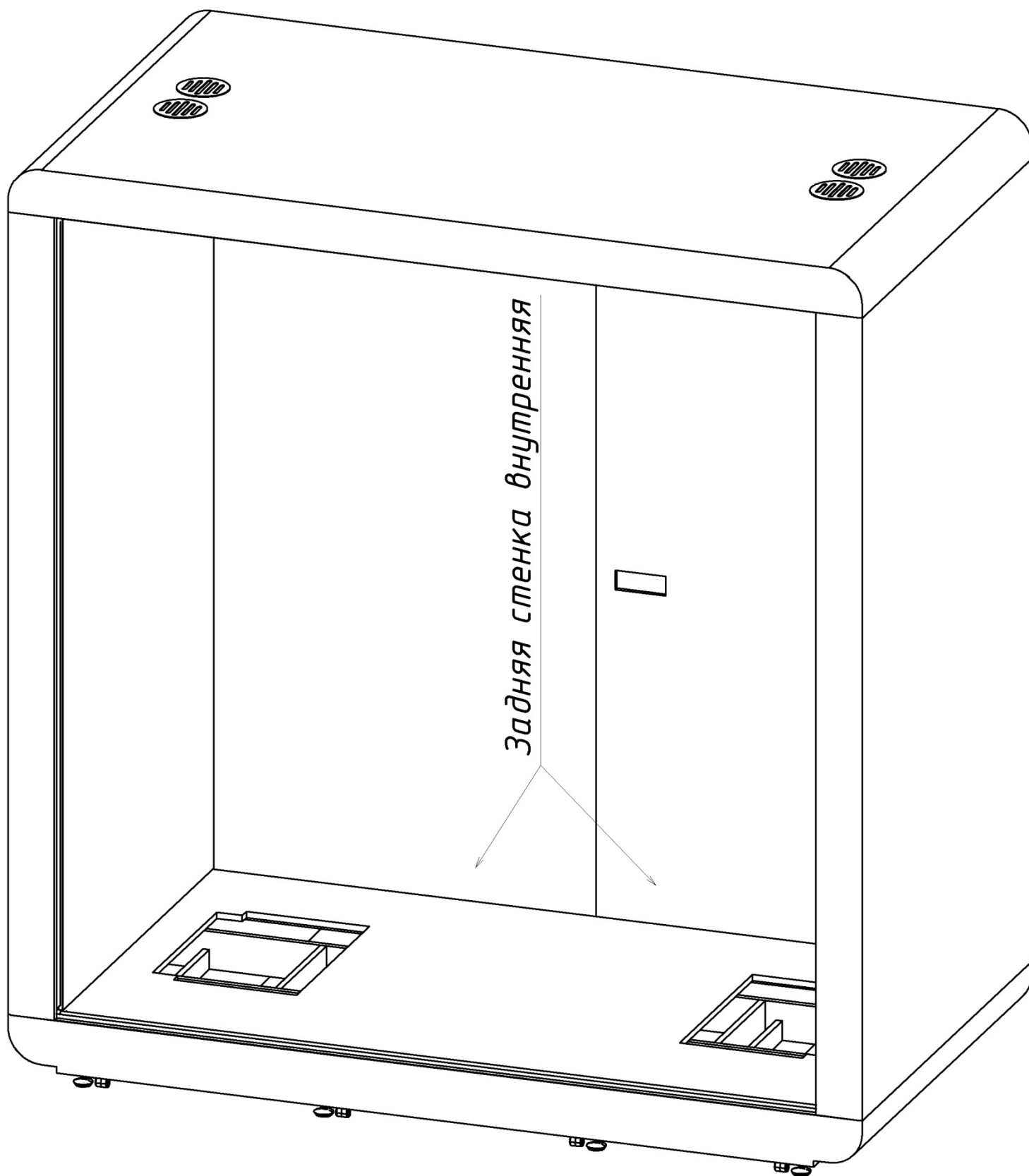

10. Постелить ковролин, обрезать по месту.

11. Установить дерную коробку, закрепить с помощью саморезов 3,5х30:

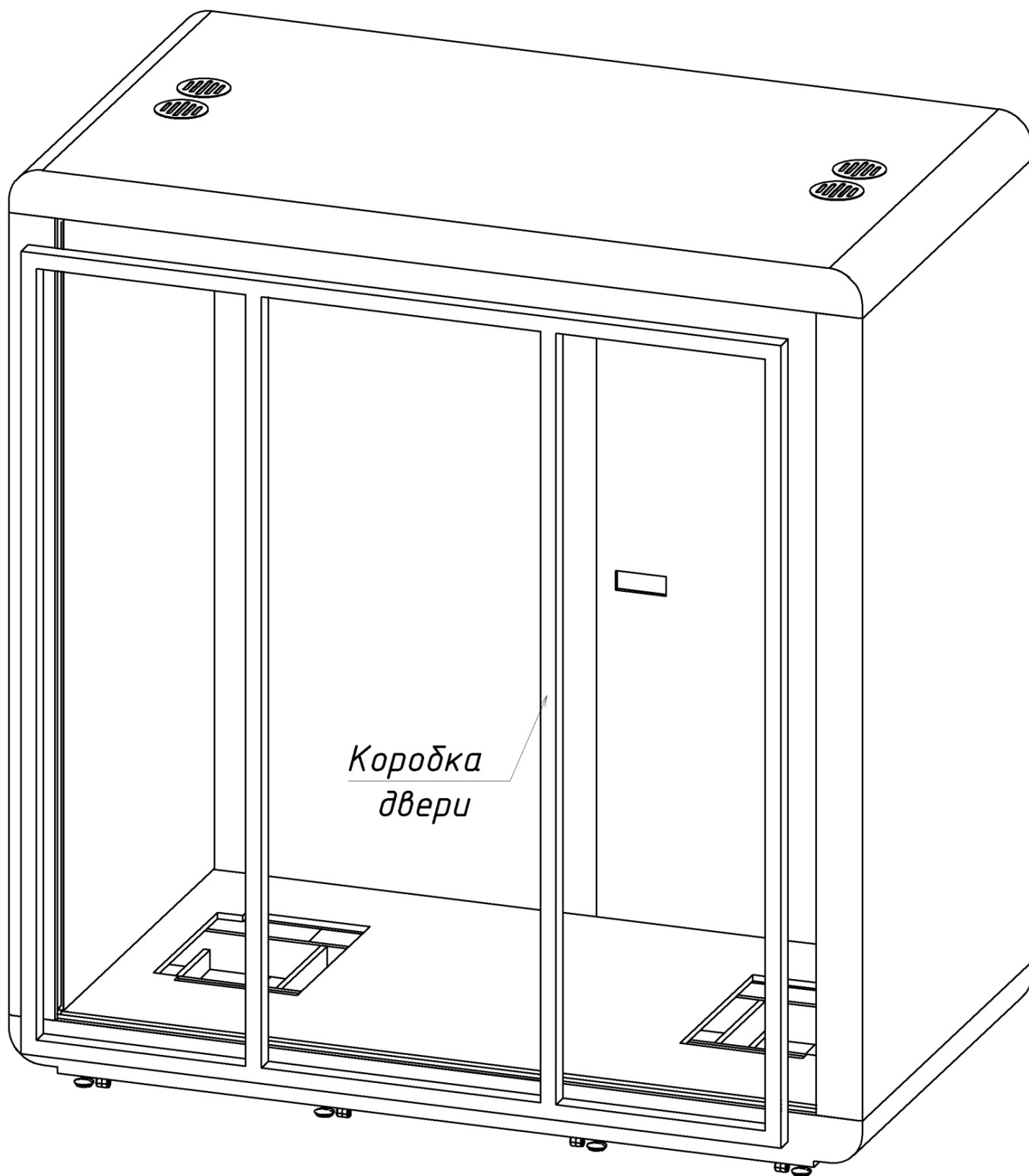

12. Установить угловой порог.

13. Подключить вентиляцию, розетки, освещение.

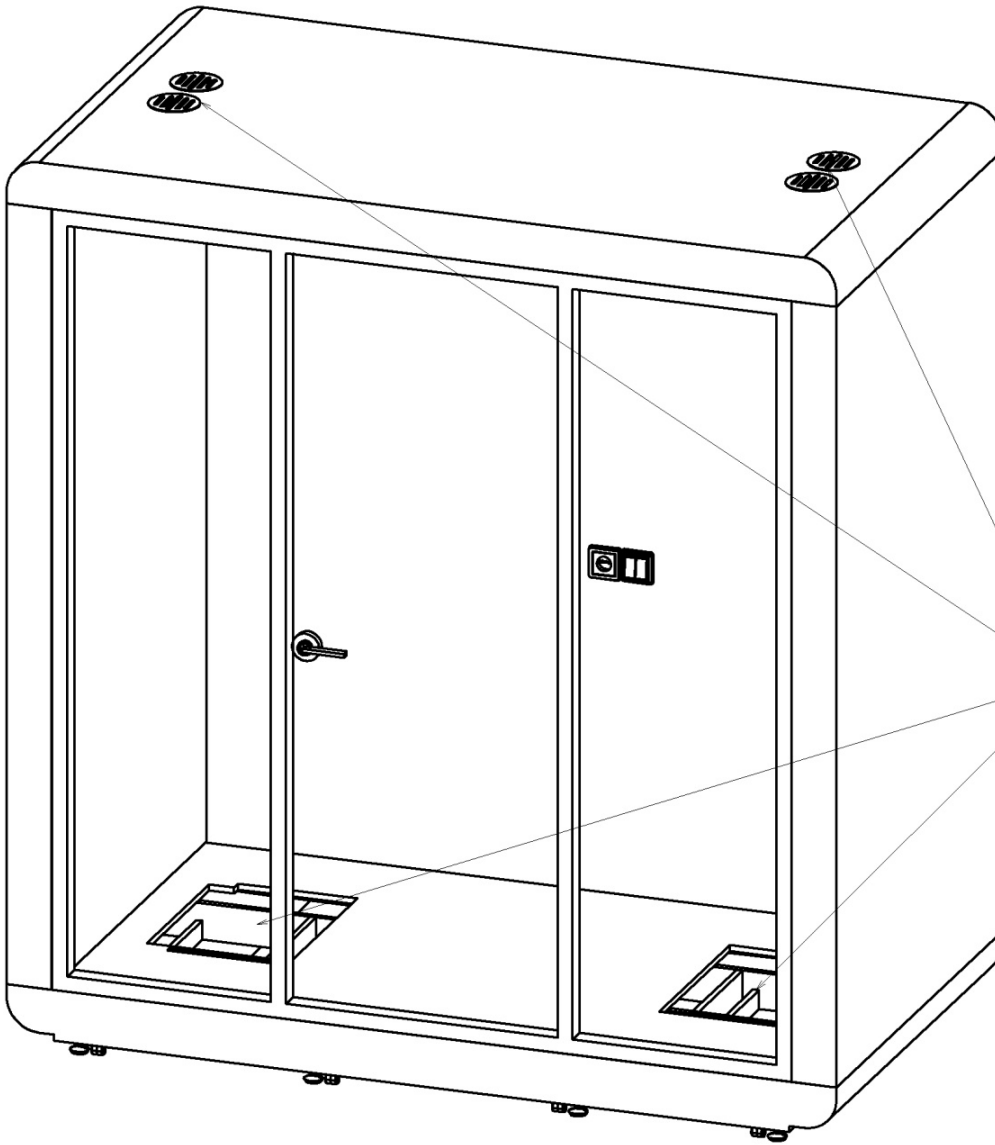

Установить вентиляторы

14. Сначала очистить мягкой тканью от пыли и грязи, а затем, при помощи салфеток спиртовых, обезжирить поверхность, на которую будет приклеиваться профиль самоклеящийся (раскладка)

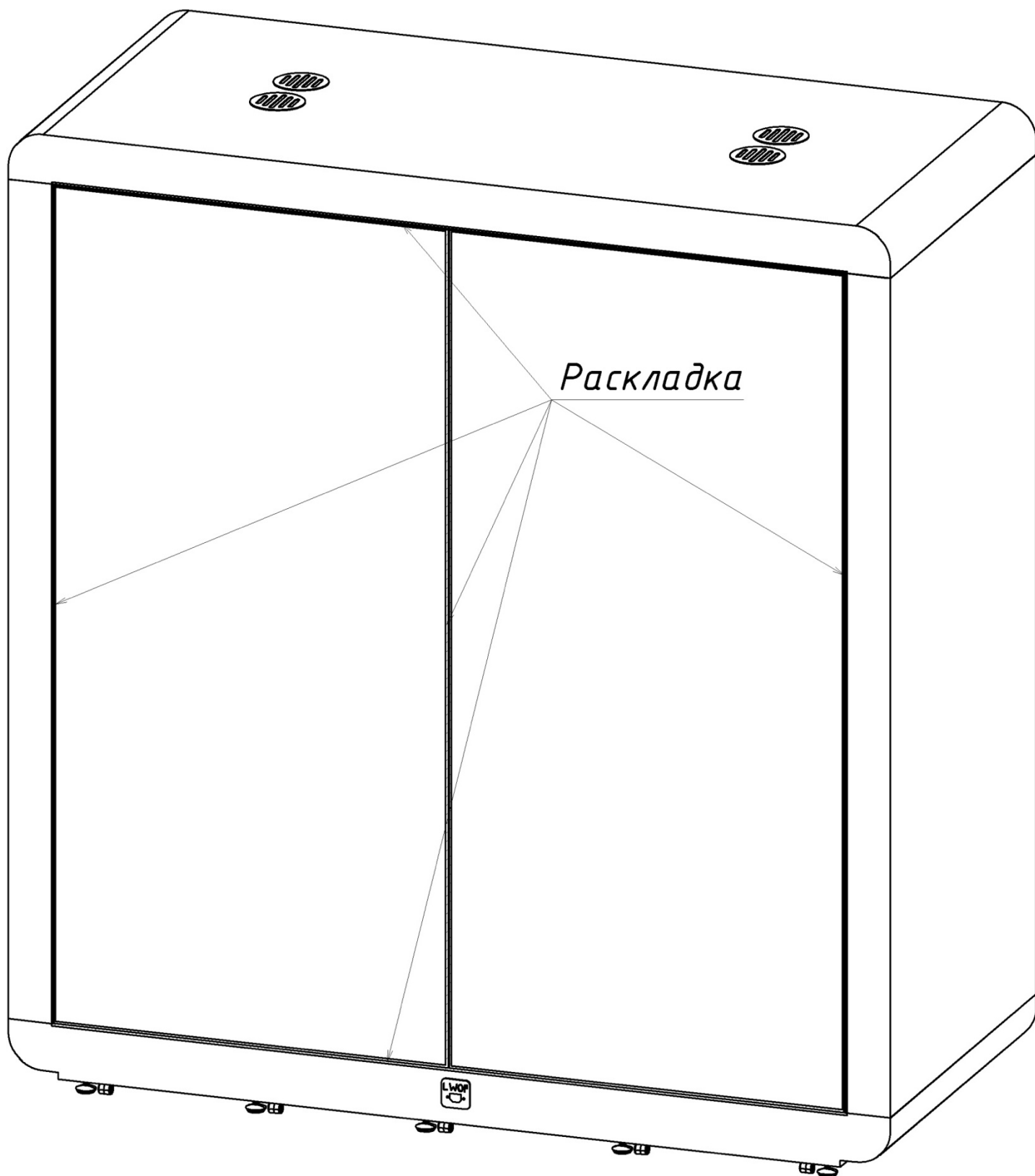

15. Установить диваны, прикрепить тубулярную опору к столешнице. Закрепить стол к задней стенке консолю с декоративной накладкой

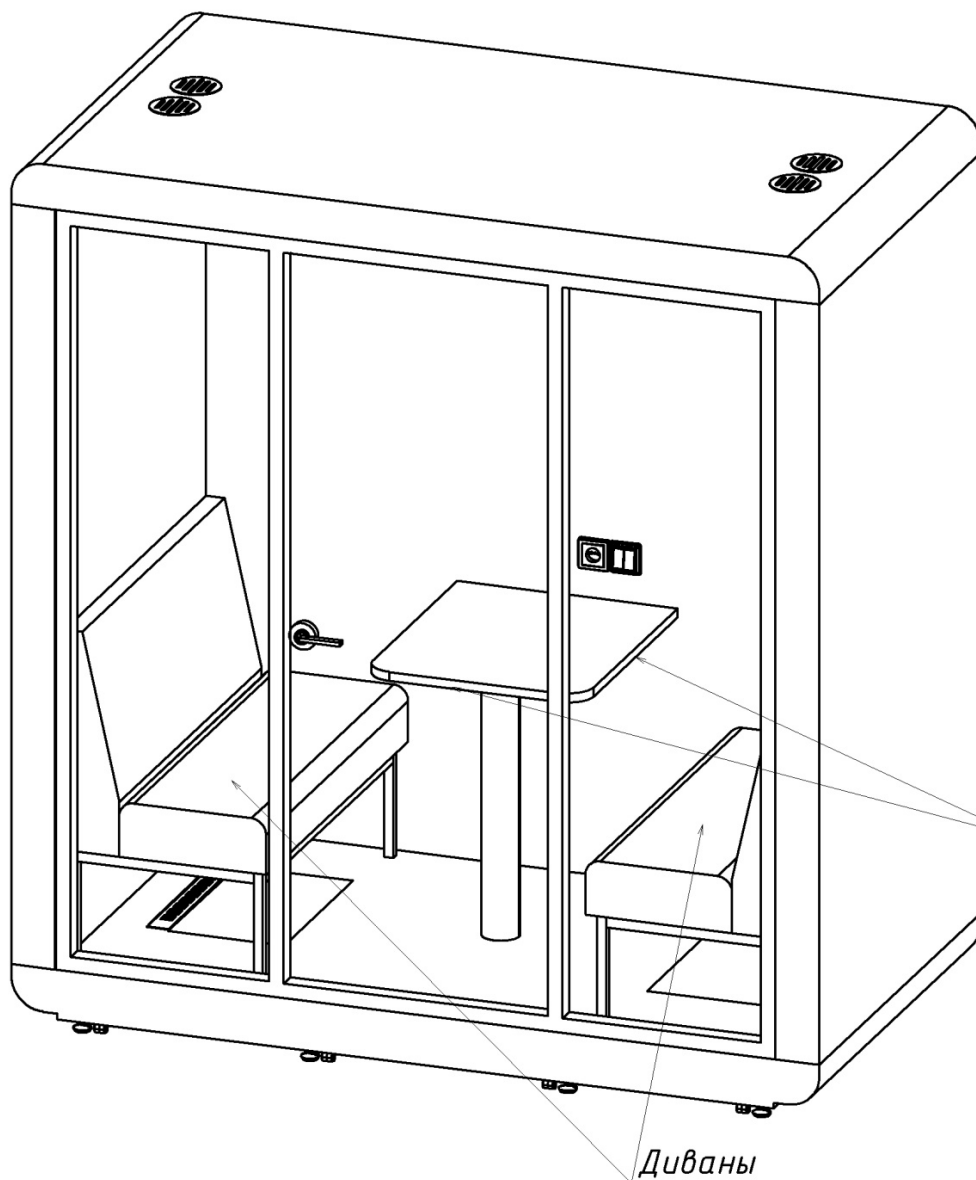

*Консоль с декоративной
пластиковой накладкой*

Диваны