

1. Рекомендуется собирать стол вдвоём.
2. **Вес столешницы 15-30 кг. в зависимости от размера!**
3. Проверить комплектацию до начала сборки!
4. Код цвета столешницы и металлокаркаса указан на коробках.

### Упаковка 1

Таблица 1. Комплект боковых опор (2 шт.)

Сечение опоры	Наименование		
	Формат TP	Зета TP	Каппа TP
			
40x40	A-072.10	A-073.10	A-074.10
60x30	A-068.10	A-069.10	A-070.10
50x25	A-079.10	A-080.10	A-081.10
50x50	A-052.10	A-076.10	A-077.10

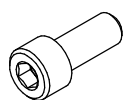

(1) Болт M8x16 (16 шт.)



(2) Шайба 8 (16 шт.)



(3) Гайка M8 стопорная, под ключ S13 (16 шт.)



(4) Винт M6x12 (20 шт.)

Ключ Г-образный

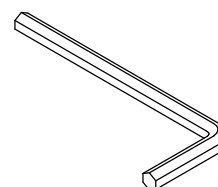

## Упаковка 2

Таблица 1. Промежуточные опоры (2 шт.)

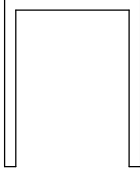
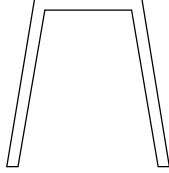
Сечение опоры	Наименование		
	Формат ТР	Зета ТР	Каппа ТР
			
40x40	A-072.12	A-073.12	A-074.12
60x30	A-068.12	A-069.12	A-070.12
50x25	A-079.12	A-080.12	A-081.12
50x50	A-052.12	A-076.12	A-077.12

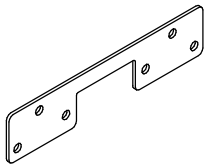

(6) Съёмный кронштейн  
(4 шт.)

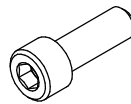

(5) Болт М8х20 (24 шт.)



(2) Шайба 8 (24 шт.)



(3) Гайка М8 стопорная,  
под ключ S13 (24 шт.)



(4) Винт М6х12 (20 шт.)

Упаковка 3  
Комплект Траверс  
(4 комплекта)

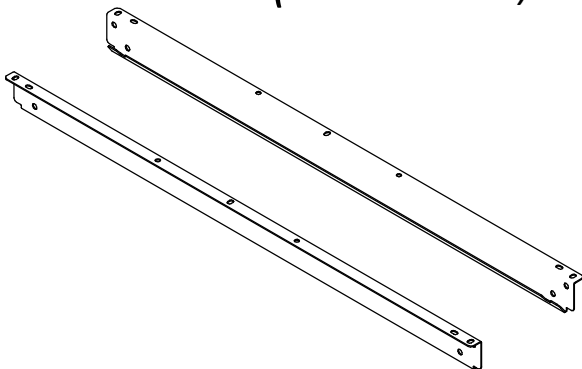

Упаковка 4  
(4 штуки)  
Столешница  
(с футорками М6)

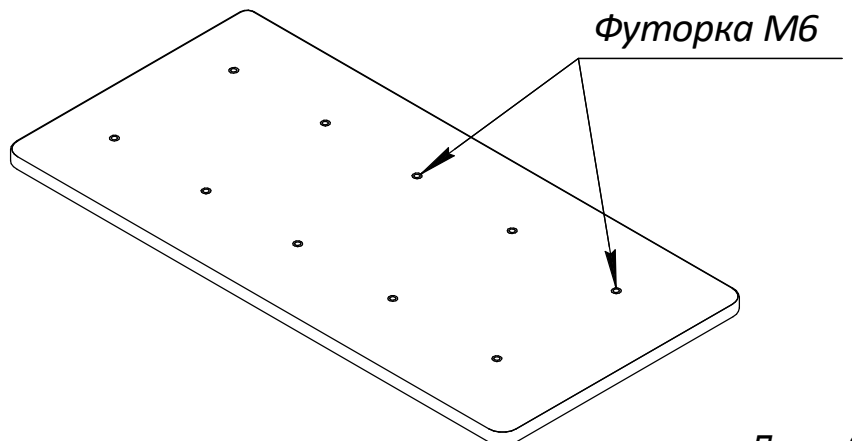

Футорка М6

# Сборка каркаса

A(1:2,5)

4 места

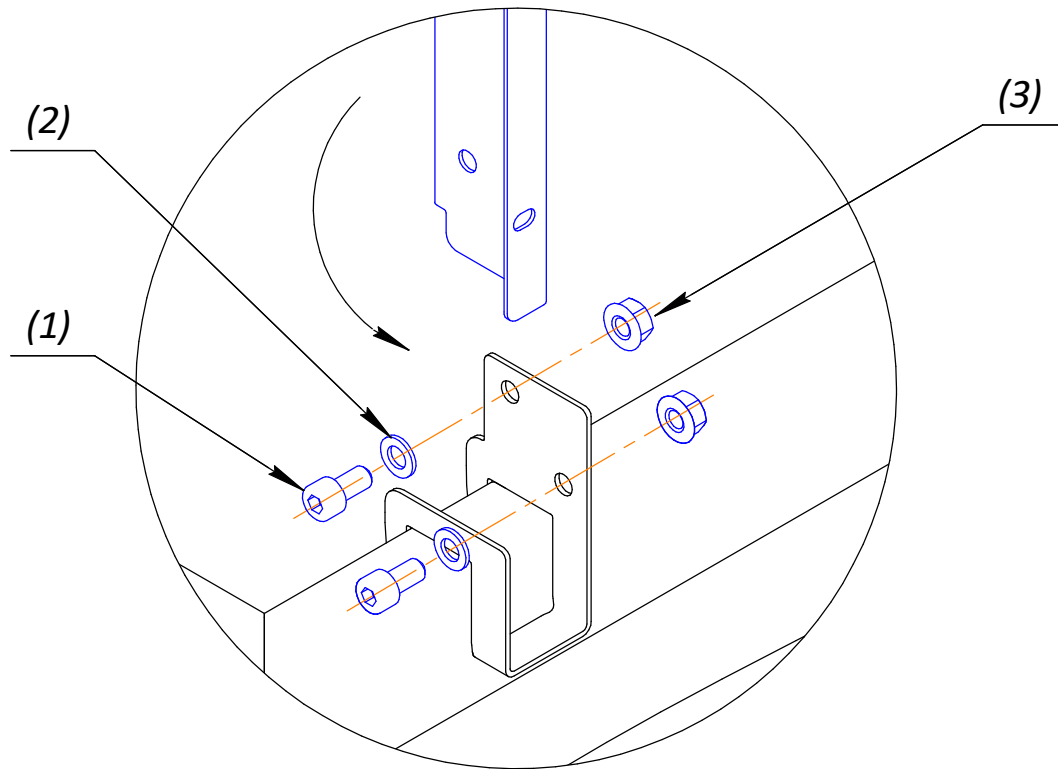

*Постелите на пол ткань или картон от упаковки столешницы, чтобы не поцарапать каркас.*

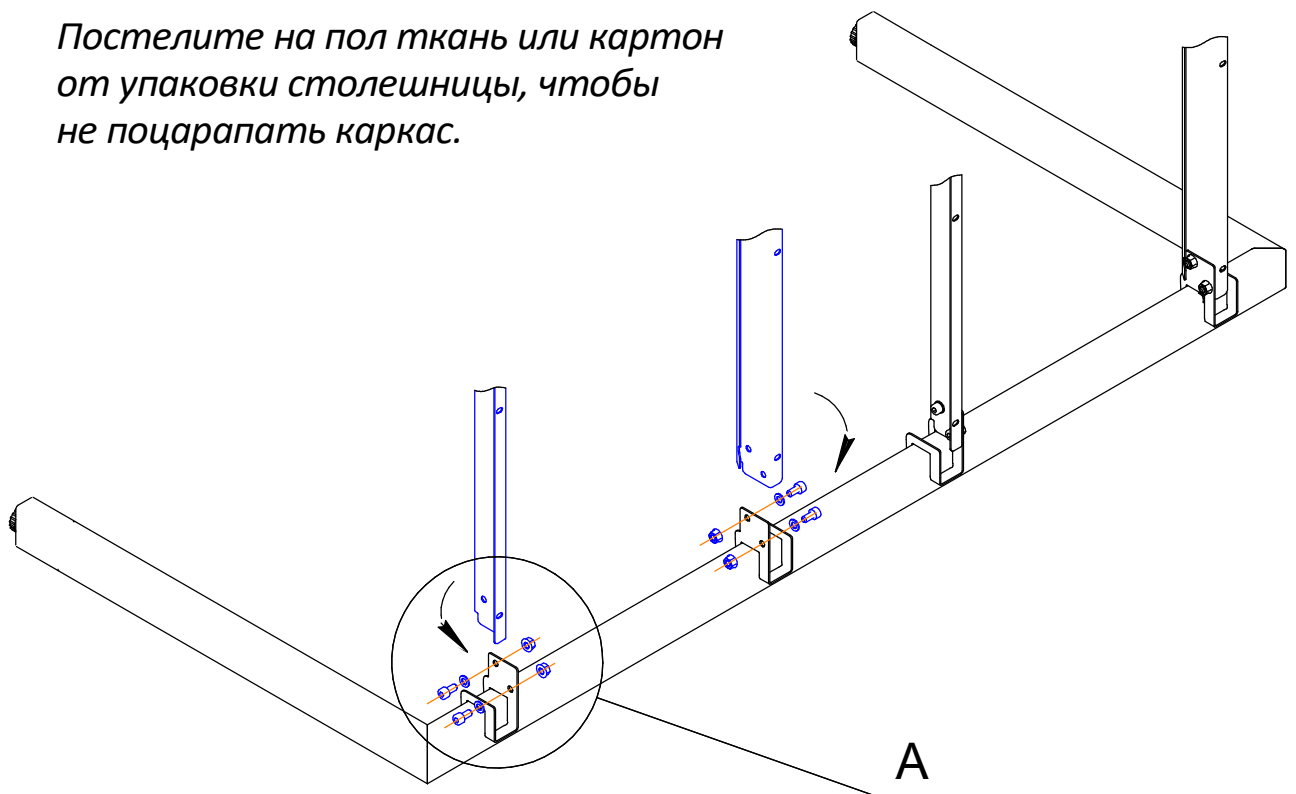

Б(1:4)  
4 места

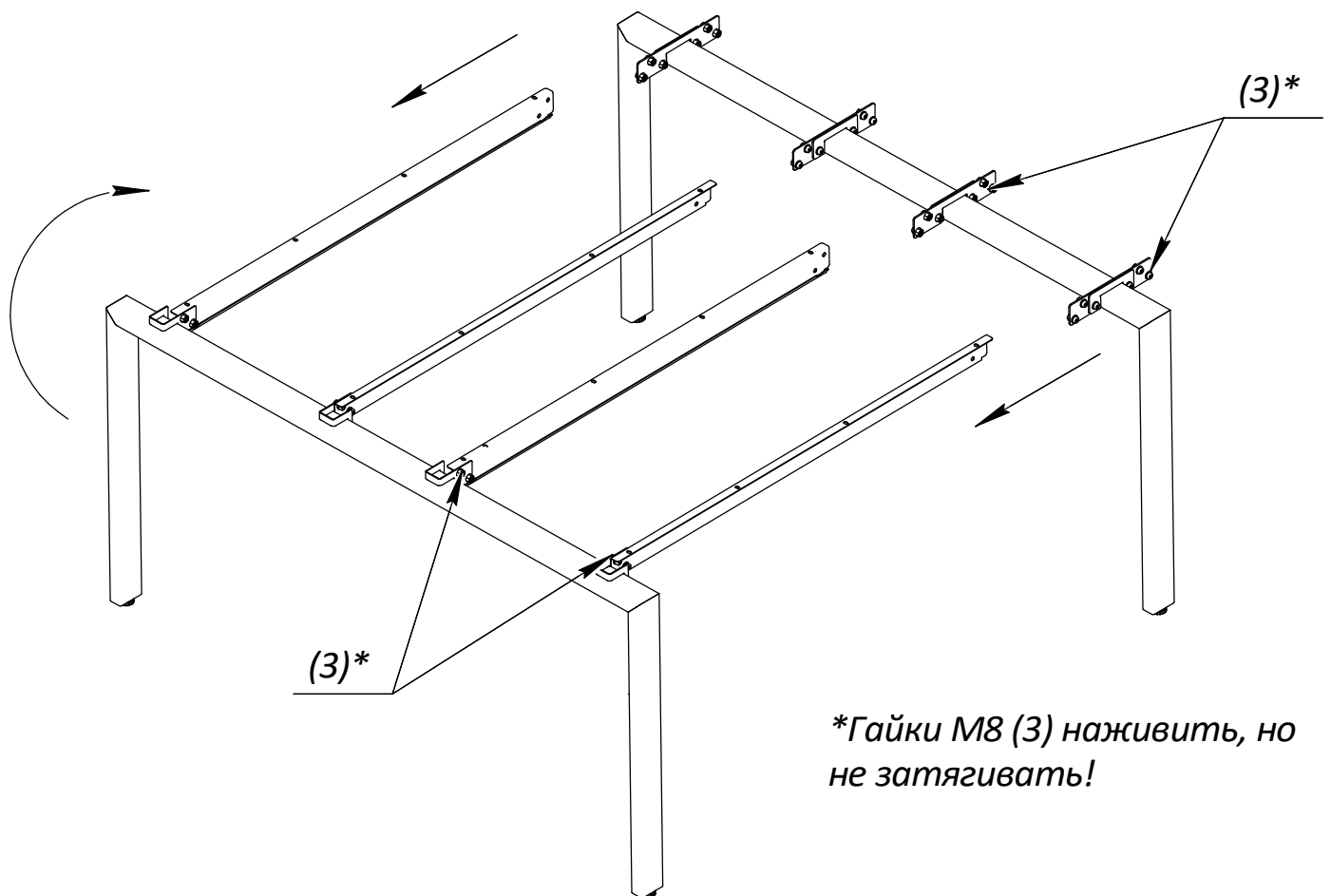
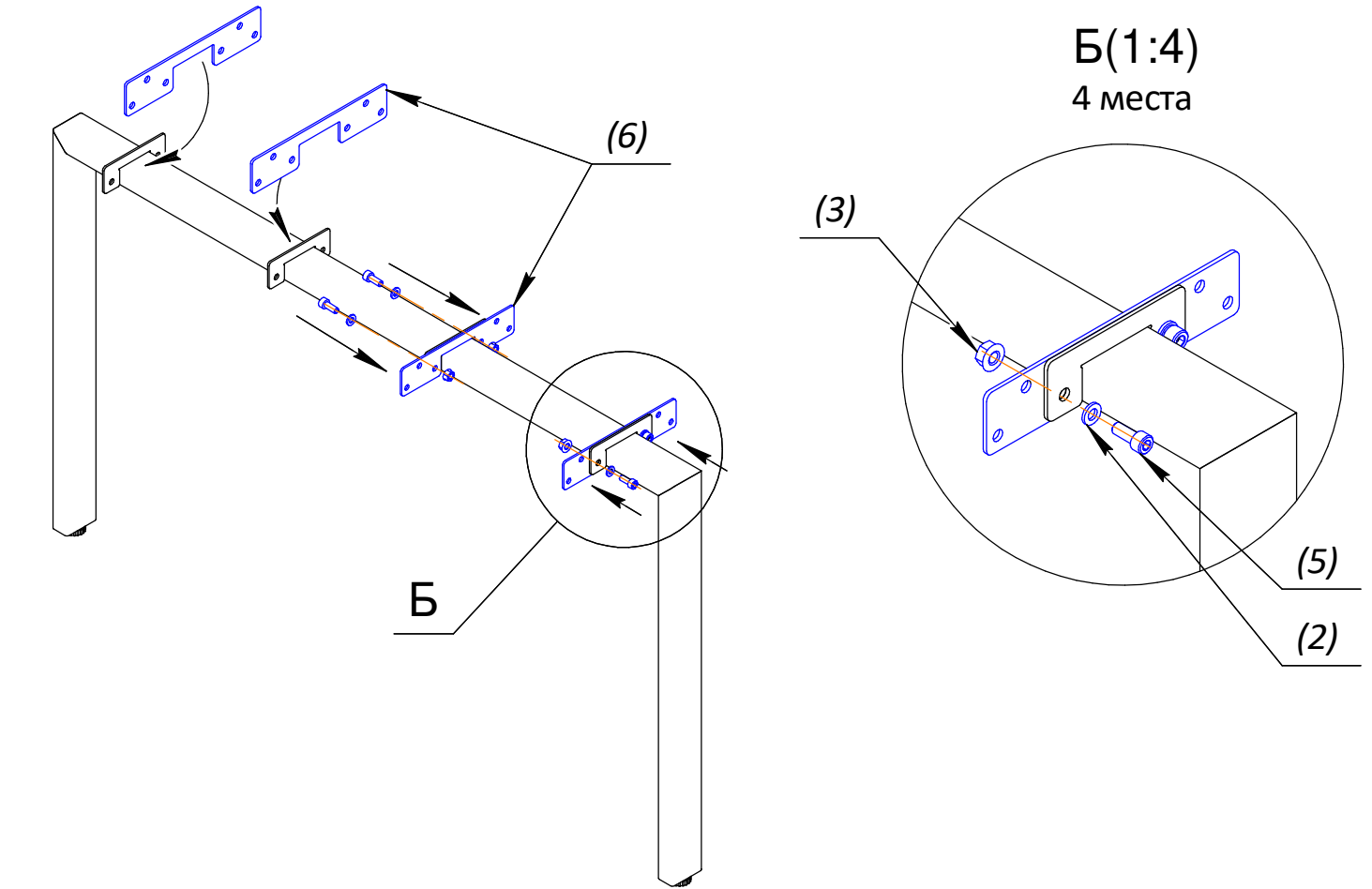

*\*Гайки М8 (3) наживить, но не затягивать!*

# Сборка стола

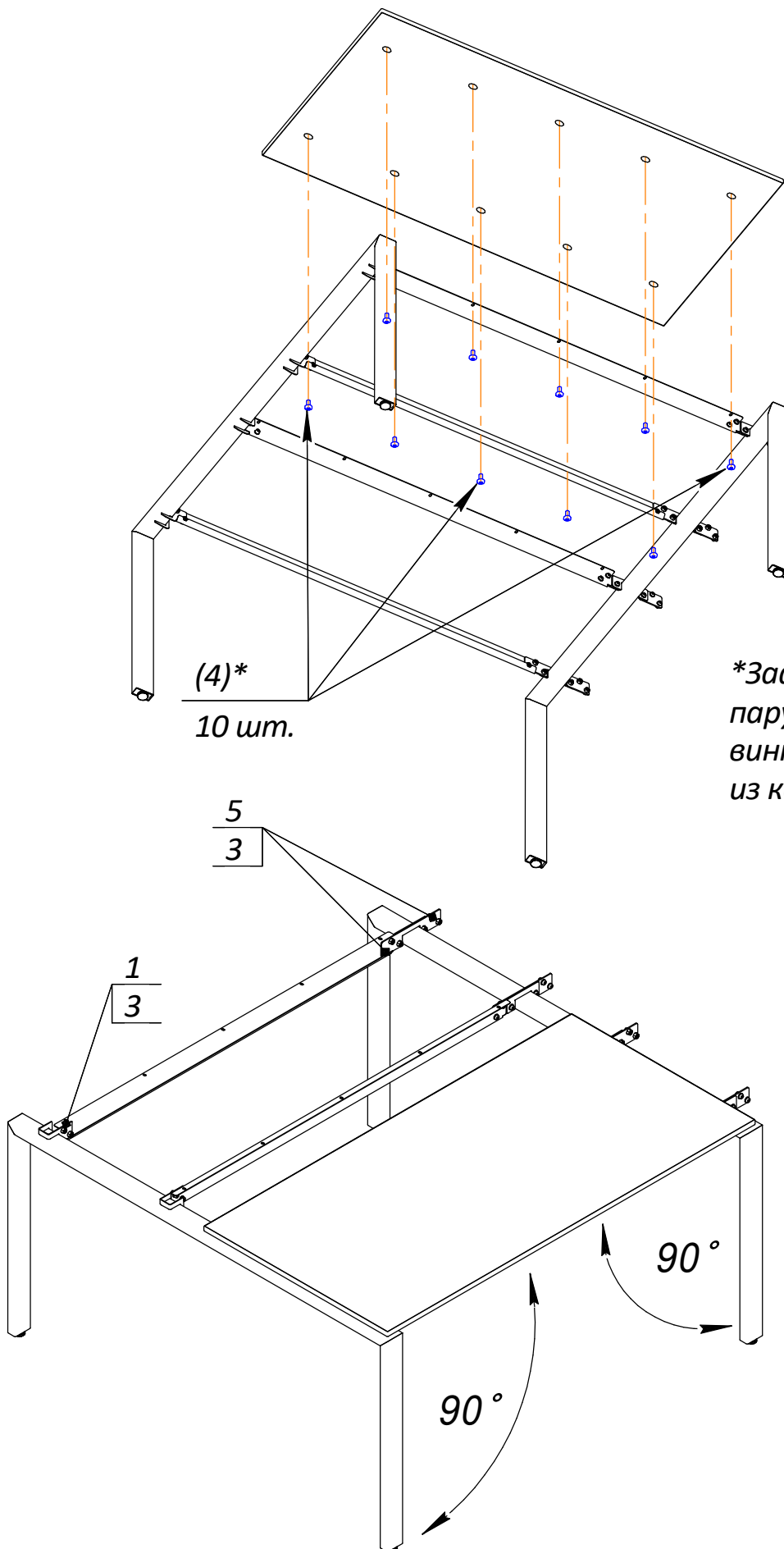

*\*Зафиксировать  
пару столешниц  
винтами М6х12  
из комплекта поставки.*

*\* Выставьте перпендикулярность опор относительно столешницы. Только после этого окончательно затяните винты (5-3 и 1-3).  
Данную операцию только выполнять вдвоём.*

Повторить вышеописанные операции

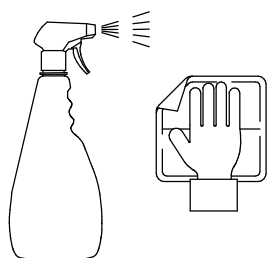
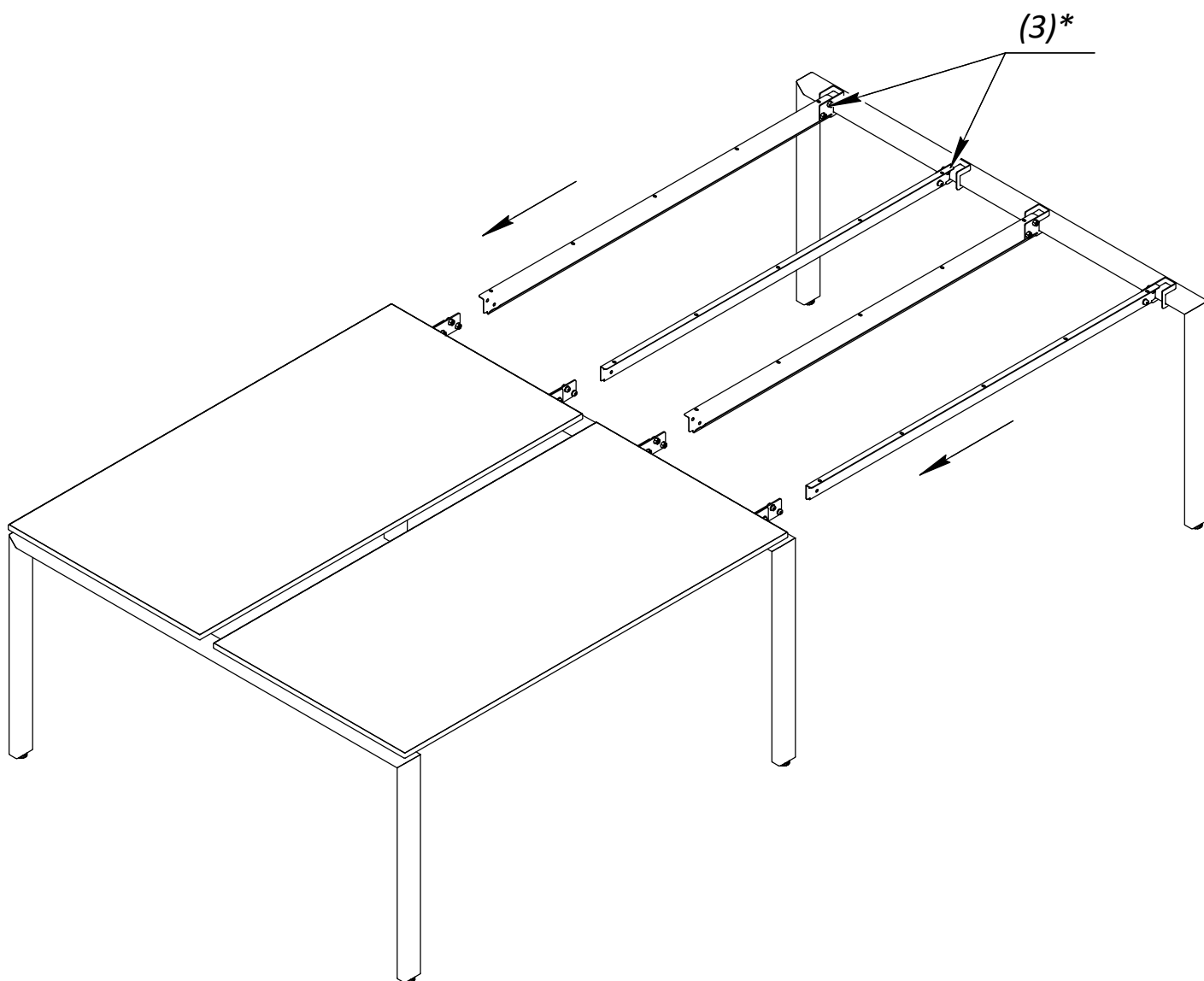

*Чтобы придать мебели идеальный внешний вид, рекомендуется, сразу после сборки изделия, протереть его салфеткой с использованием моющего средства.*